

## מדריך לטכנאי DP98



### מטרת תהליך העבודה : הכרה + תפעול בסיסי של קודן DP98

#### תוכן עניינים:

- 2 עמוד - תרשים סכמת חיבורים
- 3 עמוד - מציאת IP במכשיר והתחברות
- 4 עמוד - רישום שלוחה למרכזיה
- 5 עמוד - הגדרות בסיסיות
- 6+7 עמוד - סיסמת כניסה חיצונית + מהטלפון
- 7 עמוד - חיוג דרך לחצן הטלפון
- 8 עמוד - הגדרות נוספות וקבצי מדיה
- 9 עמוד - הגדרות לחצן חיוג וקונפיגורציה

#### נטוויל בע"מ

## עמוד 2

### סכמת חיבורים

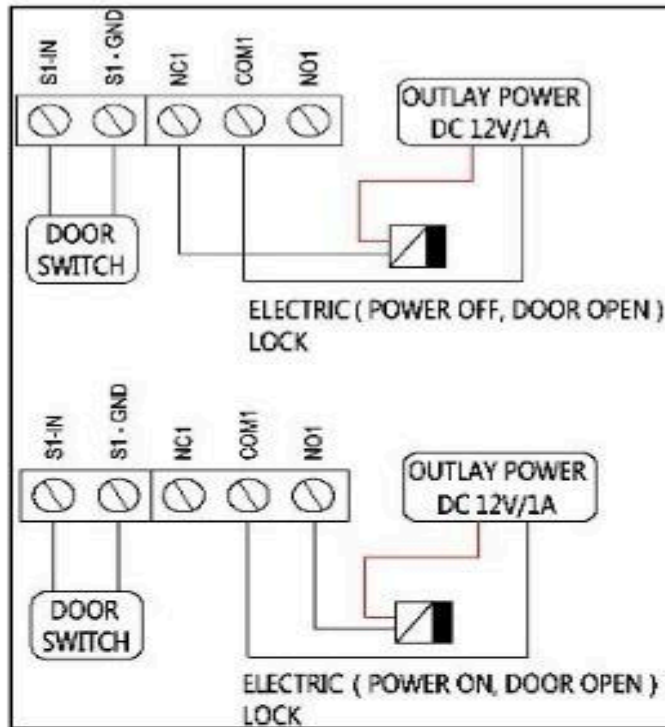

### גב המוצר



שם	תאור
כבל רשת POE	אדפטיבי, מומלץ Mסטנדרטי, RJ45 10/100 ממשק להשתמש בחמישה או חמישה סוגים של כבלי רשת
מתח - 12V, 12V+	כניסת 12V/1A
S1-IN, S-GND	לחיבור לחצן יציאה פנימי או כניסת אזעקה
NC, NO, COM	לחיבור מנעול ו אזעקה

### נטוויל בע"מ

**עמוד 3****שלב 1 - מציאת ה IP מהמכשיר:**

במכשיר DP98 יש ללחוץ על חיוג לחיצה ארוכה , ואז נשמע את כתובת ה IP .  
לאחר שמצאנו את הקו, נתחבר לכתובת שהושמעה אם החיבור תקין והמחשב מחובר לאותה הרשת  
נגיע למסך הבא:

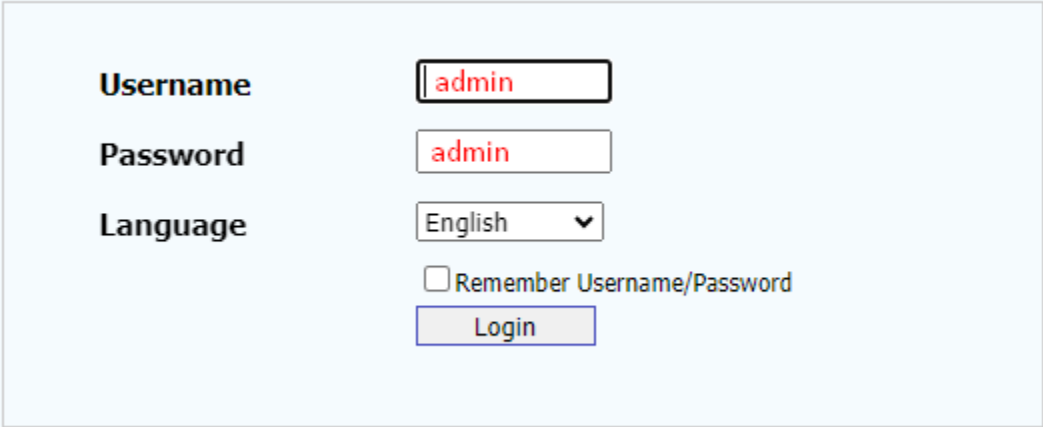

Username	<input type="text" value="admin"/>
Password	<input type="password" value="admin"/>
Language	English ▼
	<input type="checkbox"/> Remember Username/Password
	<input type="button" value="Login"/>

פרטי כניסה לממשק אינטרנטי:

שם משתמש: admin

סיסמה: admin

**נטוויל בע"מ**

## עמוד 4

### שלב 2 - רישום השלוחה למרכזיה

account > basic

יש למלא את השדות הרלוונטיים

<b>SIP Account</b>	
Status	UnRegistered
Account	Account1
Active	Enabled <span style="color: red;">enable לסמן פה</span>
Display Name	שם תצוגה
Register Name	שם משתמש שלוחה
Username	שם משתמש שלוחה
Password	סיסמת שלוחה
<b>SIP Server 1</b>	
Server IP	כתובת שרת
Registration Expires	1800 (30~65535s)
Port	5060
<b>SIP Server 2</b>	
Server IP	
Registration Expires	1800 (30~65535s)
Port	5060
<b>Sip status tip</b>	
Sip status tip	Disabled
Sip status beep interval	10 (3~30s)
<b>Outbound Proxy Server</b>	
Active	Disabled
Server IP	
Backup Server IP	
Port	5060
Port	5060
<b>Transport Type</b>	
Transport Type	UDP <span style="color: red;">TCP/UDP סוג תעבורה</span>
<b>NAT</b>	
NAT	Disabled
Stun Server Address	
Port	3478
<b>VPN</b>	
VPN Preferred	Enabled
<input type="button" value="Submit"/> <input type="button" value="Cancel"/>	

### נטויל בע"מ

## עמוד 5

### שלב 3 הגדרות בסיסיות:

Door phone > basic

זמן ממסר:

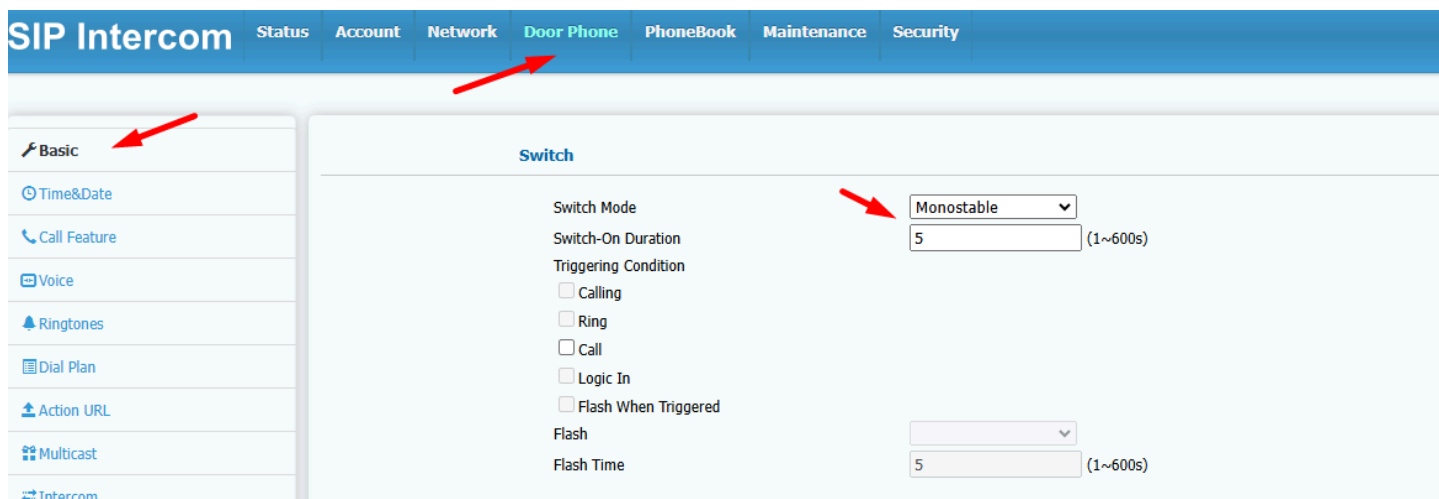

ניתן לבחור את זמן הממסר בין שנייה ל 600, ערך מומלץ 5 שניות

- הגדרת זמן הלחיצה על מנת לקבל את כתובת IP של המכשיר - <

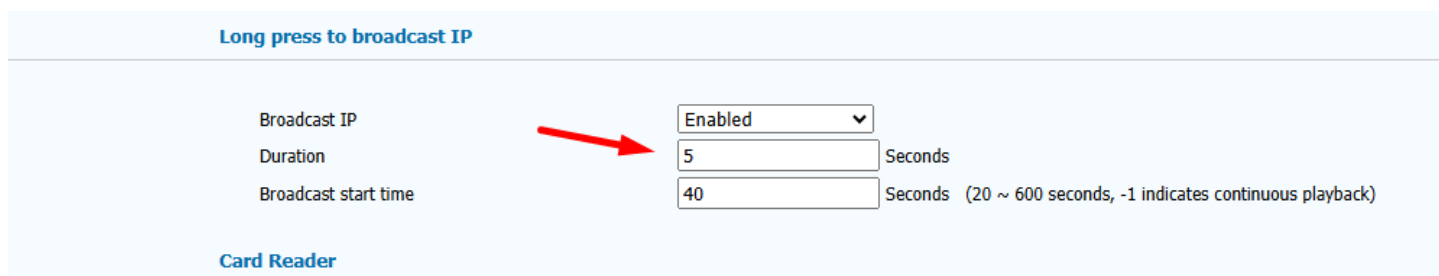

## נטוויל בע"מ

## עמוד 6

### ● רישום כרטיסים / צ'יפים: מאפשר מייפיר בלבד! -

Flash Time	5	(1~600s)
Second Door Open Method	Independent	
Asynchronous Delay Time	1	(1~60s)
<b>Card Reader</b>		
Enable Card Reader	Enabled	
Work Mode	Normal	
Wiegand Data Reverse	Normal	
Compatible with 26-bit Wiegand reader	Card Issuing	
	Card Revoking	
<b>Doorphone Localtion</b>		
Community Name		

### ● \* באותו עמוד למטה.

ללחוץ על האופציה שנקראת work mode, שם יש 3 מצבים:

- Normal - מצב רגיל
- card issuing - מצב שבו הפאנל קורא את הכרטיסים ומוסיף אותם למורשים, ברגע שמפעילים את המצב הזה יש ללכת לקודן עם הכרטיסים/צ'יפים ולהעביר אותם אחד אחד ואז הם יתווספו למורשים (ניתן לראות אותם בCARD)
- card revoking - מצב שבו הפאנל מוחק כרטיסים מרישום, יש להפעיל את המצב הזה, להעביר את הכרטיסים והצ'יפים אחד אחד.

### ● לאחר הסיום יש להחזיר למצב NORMAL!

## נטוויל בע"מ



## עמוד 8

- נגדיר מענה מידי - < Door phone < - Call Feature
- לגלול למטה, יש להגדיר Auto Answer, על מנת שבחיוג לפאנל יהיה מענה מידי שיאפשר להקיש פתיחה.

**Others**

Auto Answer Delay  (0~5s)

Sound reminder time after hanging up  (0~30s)

- ניתן לעדכן ידנית קבצי מדיה בdoorphone - < Ringtones - לבחור ב custom יש לטעון קבצי WAV.

SIP Intercom Status Account Network **Door Phone** PhoneBook Maintenance Security

**Ringtones**

Upload(Max Total Size: 100K)  not selected

Uploaded Ringtones

Ring Tones

**Distinctive Ringers**

Index	Keyword	Ringtone
0		Ring1.wav
1		Ring1.wav
2		Ring1.wav
3		Ring1.wav
4		Ring1.wav
5		Ring1.wav
6		Ring1.wav
7		Ring1.wav
8		Ring1.wav
9		Ring1.wav
10		Ring1.wav
11		Ring1.wav

**Tones**

Select Country or Region

Busy Tone

Ringback Tone

Dial Tone

**Door Sound Select**

Dtmf prompt tone

Busy prompt sound

Operating Prompt  openDoor.wav

Upload(Max Total Size: 50K)  not selected

Open Failed Prompt

Closing Prompt

Issuing Prompt

Revoking Prompt

Door Sensor Prompt

## נטויל בע"מ

## עמוד 9

### שלב 5 - חיוג דרך לחצן הטלפון

מקיימים קוד חיוג/שלוחה ולאחר מכן - < לחצן Door Phone

Call Time Duration	<input type="text" value="10"/> (5~60s)
<b>Call Button</b>	
Call Button Selection	<input type="text" value="1"/>
Function Selection	<input type="text" value="dial+off hook+On"/>
Dtmf Value	<input type="text"/>
Call Key Light	<input type="text" value="Enabled"/>
Call Button Day 1	<input type="text"/>
Call Button Day 2	<input type="text"/>
Call Button Day 3	<input type="text"/>
Call Button Night	<input type="text"/>
Round Robin Time Out	<input type="text" value="60"/> (5~60s)
<b>Day Night Setting</b>	
Day Start	Hour: <input type="text" value="9"/> Min: <input type="text" value="0"/>
Night Start	Hour: <input type="text" value="19"/> Min: <input type="text" value="0"/>

- ניתן לרשום ב1 call button day את הקבוצת חיוג או את הIP שרוצים לחייג אליו
- אם רוצים חיוג לכמה מכשירי IP (ניתן עד 3 אחד אחרי השני) ניתן לשים ב2 DAY וב3 DAY את הIP האחרים
- בשדה Round Robin Time Out זה הזמן שעובר בין מכשיר למכשיר
- ניתן גם להגדיר Call Button Night ולהגדיר מתי יהיו שעות היום ומה יקרה כשלוחצים בלילה
- **הגדרות המצלמה: לא רלוונטית לפאנל זה**
- לטובת ייצוא configurations או ייבוא - לשונית Maintenance - <סרגל צד Configurations

The screenshot shows the SIP Intercom web interface. The top navigation bar includes 'SIP Intercom', 'Status', 'Account', 'Network', 'Door Phone', 'PhoneBook', 'Maintenance', and 'Security'. A red arrow points to the 'Maintenance' tab. On the left sidebar, 'Configuration' is highlighted with a red arrow. The main content area shows the 'Configuration' page with options: 'Import Configuration File(.tgz/.conf/.cfg)', 'Export Configuration File', and 'Reset To Factory Setting'. A red arrow points to the 'Browse' button next to the 'Import Configuration File' option.

### נטויל בע"מ